

## **MACCON stellt ihre aktuellen SINADRIVES Linearmotorsysteme vor**

**München, November 2014** – MACCON GmbH stellt ihre aktuellen SINADRIVES Linearaktuatoren mit integrierten Direktantrieben vor.

Die MACCON GmbH, der kompetente Partner für mechatronische Lösungen, startet im Bereich der Linearmotorsysteme die Zusammenarbeit mit SINADRIVES – Innovation & Excellence.

Diese Lineareinheiten mit Direktantrieb sind für eine schnelle und exakte Positionierung mit hoher Wiederholgenauigkeit ausgelegt. Bei den verwendeten Linearmotoren handelt es sich um permanentmagneterregte Synchronmotoren, je nach Anwendung eisenlos oder eisenbehaftet. Dynamik, Genauigkeit, Zuverlässigkeit, Flexibilität und Wartungsfrei sind nur einige Vorteile dieser Produkte.

MACCON bietet komplette Achsen an, dies reduziert den Engineeringaufwand des Kunden erheblich. Dank Plug & Play kann der Kunde die standardmäßig eingesetzten Servoantriebsverstärker verwenden. Alternativ steht dem Kunden die Systemkompetenz von MACCON zur Verfügung. Diese umfasst neben der Linearmotorachse auch das für die Anwendung technisch und preislich optimale Servoantriebssystem, die Bewegungssteuerung und auf Wunsch auch die Software. D.h. der Kunde erhält eine maßgeschneiderte und flexible Lösung für Anwendungen im allgemeinen Maschinenbau, der Verpackungs-, Kunststoff-, Pharma- oder Photovoltaikbranche.

Durch unterschiedliche Serien gibt es für die speziellen Anforderungen der verschiedenen Anwendungen das optimale Produkt.

### **MLE / MLZ Serie**

Die MLE Serie sind kompakte Lineareinheiten mit leistungsstarken, eisenbehafteten Linearmotoren und einer Doppelschienenführung. Die MLZ Serie ist speziell für vertikale Applikationen konzipiert.

#### MLU Serie

Die MLU Serie sind leichte, kompakte Lineareinheiten mit eisenlosen Linearmotoren. Diese Linearmotorsysteme sind konzipiert für Handhabungsaufgaben geringerer Gewichte mit hohen Anforderungen an die Präzision.

#### MLL Serie

Die MLL-Serie „Ride Fast – Pay Economy“ sind konsequent preisoptimierte Linearmotorachsen. Preislich sind diese Einheiten vergleichbar mit Lösungen basierend auf Zahnriemen- oder Kugelumlaufspindelachsen. Das bedeutet, die MLL-Serie bietet die Möglichkeit, bei gleichem Preis eine bessere und innovative Technologie zu integrieren.



Bild: MLL Linearmotorachse (Ride Fast – Pay Economy)

Die wichtigsten Eigenschaften der Linearmotorachsen sind:

- Unterschiedliche Baureihen, optimal auf die Anwendung abgestimmt
- Inkrementelle oder Absolute Wegmesssysteme unterschiedlicher Performance und Schnittstellen
- Diverse Optionen verfügbar, wie z.B. Bremsen, Gewichtskompensation, Energieketten
- Kundenspezifische Mehrachssysteme und Portale
- Wiederholgenauigkeit Messsystem bis zu: **+/- 1µm**
- Wiederholgenauigkeit Lineareinheit bis zu: **+/- 5µm**
- Beschleunigungen bis zu: **>20 g**
- Geschwindigkeiten bis zu: **9 m/s**
- Spitzenkräfte: **100 – 4.000 N**

Die Linearaktuatoren mit Direktantrieb von SINADRIVE sind eine smarte Lösung mit vielen verfügbaren Optionen für präzises und dynamisches Positionieren. Interessenten werden hier intensiv bei ihren Embedded Motion Aktivitäten von der MACCON GmbH unterstützt.

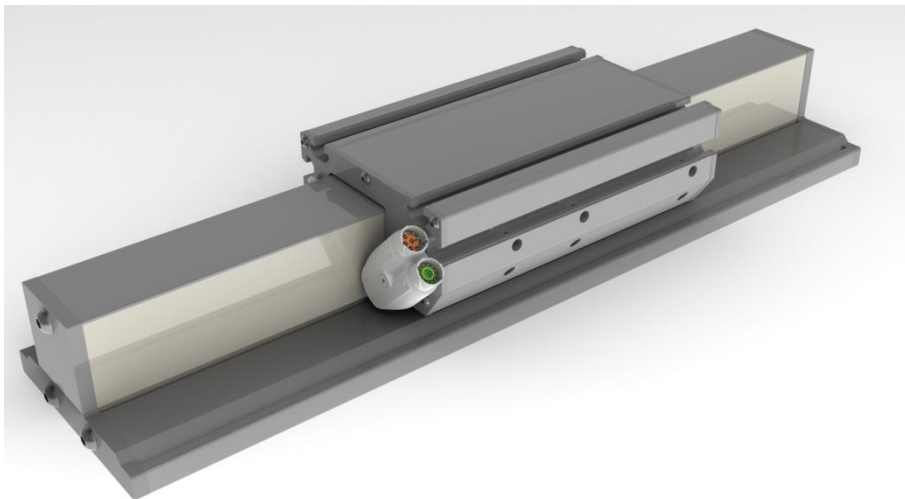

Die aktuelle Presseinformation und das Pressebild der Firma MACCON GmbH finden Sie ebenfalls zum Download unter: [www.maccon.de](http://www.maccon.de)

Wir freuen uns über eine entsprechende Veröffentlichung in einer Ihrer nächsten Ausgaben (Print/Online/Newsletter). Gerne stehen wir Ihnen für Rückfragen sowie für weitere Beiträge zur Verfügung.

Besuchen Sie die MACCON GmbH auf der electronica vom 11.-14.11.2014 in München (Halle B1, Stand 431) und der SPS IPC Drives vom 25.-27.11.2014 in Nürnberg (Halle 3, Stand 381)

**Pressekontakt:**

MACCON GmbH  
Frau Anneliese Hopper  
Telefon: +49-89-651220-44  
Telefax +49-89-655217  
Email: a.hopper@maccon.de

Technische Presseagentur  
Frau Suna Akman-Richter  
Telefon: +49-8104-6289040  
E-Mail: suna@akmanrichter.de  
Internet: www.akmanrichter.de

**Über die MACCON GmbH:**

*Unter dem Slogan „Motion under Control®“ entwickelt und vertreibt die MACCON GmbH seit drei Jahrzehnten eine Vielzahl unterschiedlicher Antriebstechnologien für industrielle Applikationen. Die Firma MACCON, mit Sitz in München, wurde 1982 gegründet. Der Unternehmensname setzt sich aus den jeweils ersten Buchstaben von **MACHINE CONTROL** zusammen. Durch innovative Lösungen anspruchsvoller Antriebsaufgaben, Veröffentlichungen und Kongresse hat sich das Unternehmen einen Namen in der Industrie und Fachkreisen gemacht. Die Partnerunternehmen von MACCON sind renommierte Industrieunternehmen, deren hochwertige Produkte kombiniert mit den Entwicklungen aus dem Hause MACCON zum Einsatz kommen.*

*MACCON sieht es als eine wichtige Aufgabe an, ihre Anwender bei der Lösung von Echtzeitbewegungsproblemen in Maschinen, Anlagen und Experimenten optimal zu unterstützen.*